

**КОМУНАЛЬНИЙ ЗАКЛАД ВИЩОЇ ОСВІТИ  
«УЖГОРОДСЬКИЙ ІНСТИТУТ КУЛЬТУРИ І МИСТЕЦТВ»  
ЗАКАРПАТСЬКОЇ ОБЛАСНОЇ РАДИ**

**ОСВІТНЬО-ПРОФЕСІЙНА ПРОГРАМА  
«МЕНЕДЖМЕНТ СОЦІОКУЛЬТУРНОЇ ДІЯЛЬНОСТІ»**

**РІВЕНЬ ВИЩОЇ ОСВІТИ**

Перший (бакалаврський) рівень  
(назва рівня вищої освіти)

**СТУПІНЬ ВИЩОЇ ОСВІТИ**

Бакалавр  
(назва ступеня вищої освіти)

**ГАЛУЗЬ ЗНАНЬ**

02 Культура і мистецтво  
(шифр та назва галузі знань)

**СПЕЦІАЛЬНІСТЬ**

028 «Менеджмент соціокультурної діяльності»  
(код та найменування спеціальності)

**ЗАТВЕРДЖЕНО ВЧЕНОЮ РАДОЮ**

  
Голова вченої ради  
Наталія ШЕТЕЛЯ  
(протокол № 17 від 30 червня 2021 р.)

Освітньо-професійна програма  
вводиться в дію з 01 вересня 2021 р.

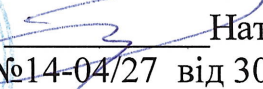

Директор  Наталія ШЕТЕЛЯ  
(наказ №14-04/27 від 30.06.2021 р.)

Ужгород – 2021 рік

**ЛИСТ ПОГОДЖЕННЯ**  
**освітньо-професійна програма**  
**«Менеджмент соціокультурної діяльності»**

<b>РІВЕНЬ ВИЩОЇ ОСВІТИ</b>	Перший
<b>СТУПІНЬ ВИЩОЇ ОСВІТИ</b>	Бакалавр
<b>ГАЛУЗЬ ЗНАНЬ</b>	02 «Культура і мистецтво»
<b>СПЕЦІАЛЬНІСТЬ</b>	028 «Менеджмент соціокультурної діяльності»
<b>КВАЛІФІКАЦІЯ</b>	Бакалавр з менеджменту соціокультурної діяльності

**РОЗРОБЛЕНО**

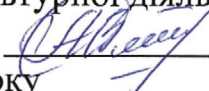
групою забезпечення спеціальності  
028 «Менеджмент соціокультурної діяльності»  
кафедри соціокультурної діяльності  
Керівниця групи  Марія АПШАЙ  
23 червня 2021 року

**ПОГОДЖЕНО**

Заступниця директорки з навчальної роботи

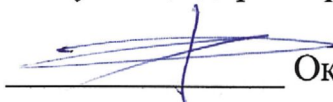

Оксана ТЕЛЕП

## ПЕРЕДМОВА

Освітньо-професійна програма підготовки бакалаврів зі спеціальності 028 «Менеджмент соціокультурної діяльності» розроблена групою забезпечення спеціальності кафедри соціокультурної діяльності Комунального закладу вищої освіти «Ужгородський інститут культури і мистецтв» Закарпатської обласної ради у складі:

кандидатки з соціальних комунікацій, доцентки Апшай М.В. (гарантки);

кандидат економічних наук, доцент Агій Я.Ю.;

кандидатки економічних наук, доцентки Андріїв Н.М.;

викладачки кафедри соціокультурної діяльності Комунального закладу вищої освіти «Ужгородський інститут культури і мистецтв» Закарпатської обласної ради, заслуженої працівниці культури України Ухач Л. І.

### Запрошені стейкхолдери:

Директорка Комунального закладу «Обласного організаційно-методичного центру культури» ЗОР, заслужена працівниця культури України Дрогальчук Г.В.

Завідувач відділу культури, молоді та спорту Виноградівської РДА, заслужений працівник культури України Югас В.С.

Студентка першого (бакалаврського) рівня вищої освіти спеціальності «Менеджмент соціокультурної діяльності» Комунального закладу вищої освіти «Ужгородський інститут культури і мистецтв» Закарпатської обласної ради, членкиня студентської ради Наталія Іванова.

Освітньо-професійна програма затверджена на засіданні кафедри соціокультурної діяльності

Протокол № 12 від 23 червня 2021 року  
Завідувач кафедри соціокультурної діяльності

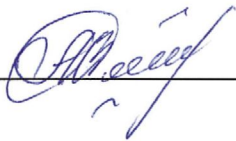

Марія АПШАЙ

**I. Профіль освітньої програми зі спеціальності 028 «Менеджмент соціокультурної діяльності»**

<b>1. Загальна інформація</b>	
<b>Повна офіційна назва закладу вищої освіти</b>	Комунальний заклад вищої освіти «Ужгородський інститут культури і мистецтв» Закарпатської обласної ради
<b>Повна назва структурного підрозділу</b>	Кафедра соціокультурної діяльності
<b>Рівень вищої освіти</b>	Перший (бакалаврський) рівень
<b>Ступінь вищої освіти</b>	Бакалавр
<b>Галузь знань</b>	02 «Культура і мистецтво»
<b>Спеціальність</b>	028 «Менеджмент соціокультурної діяльності»
<b>Обмеження щодо форм навчання</b>	Обмеження відсутні
<b>Освітня кваліфікація</b>	Бакалавр з менеджменту соціокультурної діяльності
<b>Кваліфікація в дипломі</b>	Ступінь вищої освіти – Бакалавр Спеціальність – 028 «Менеджмент соціокультурної діяльності» Освітньо-професійна програма – Менеджмент соціокультурної діяльності
<b>Тип диплому та обсяг освітньо-професійної програми</b>	Диплом бакалавра з менеджменту соціокультурної діяльності, одиничний - на базі повної загальної середньої освіти становить 240 кредитів ЄКТС/ 3 роки 10 місяців. - на базі ступеня «молодший бакалавр» («молодший спеціаліст») становить 120 кредитів ЄКТС/1 рік 10 місяців - на базі диплома про вищу освіту 180 кредитів ЄКТС/2 роки 10 місяців.
<b>Наявність акредитації</b>	Освітньо-професійна програма акредитована до 01.07.2026 року
<b>Цикл/рівень</b>	Перший (бакалаврський) рівень – 6 рівень НРК
<b>Передумови</b>	Свідоцтво про повну загальну середню освіту, сертифікати ЗНО. Вступні іспити з фаху. Решта вимог визначаються правилами прийому



	на освітньо-професійну програму бакалавра
<b>Мова(и) викладання</b>	Українська
<b>Термін дії освітньо-професійної програми</b>	До 01.07.2026 року
<b>Інтернет-адреса постійного розміщення опису освітньо-професійної програми</b>	<a href="https://institute-culture.uz.ua/ua/op-bakalavr">https://institute-culture.uz.ua/ua/op-bakalavr</a>

## **2. Мета освітньо-професійної програми**

Освітньо-професійна програма розроблена відповідно до місії та стратегії інституту, яка забезпечує підготовку бакалаврів в галузі знань 02 «Культура і мистецтво» за спеціальністю 028 «Менеджмент соціокультурної діяльності» із широким доступом до працевлаштування у сфері послуг, що відносяться до областей менеджменту соціокультурної діяльності, сформувавши необхідні компетентності для успішної управлінської діяльності у соціокультурній сфері; надавши систему базових знань щодо соціокультурної діяльності, технологій проектного та організаційного менеджменту в сфері культури, історії культурних практик, взаємодії між інституціями культури, громадськими організаціями, бізнесом та всіма рівнями влади, а також щодо основ ринкової економіки та функціонування культури в її умовах.

Метою навчання є набуття освітньої та професійної кваліфікації для здійснення діяльності за фахом, підготовка конкурентоздатного фахівця, здатного розв'язувати складні спеціалізовані задачі та вирішувати практичні проблеми в галузі соціокультурної діяльності

## **3. Загальна характеристика освітньо-професійної програми**

<b>Предметна область</b> (галузь знань, спеціальність)	Галузь знань 02 «Культура і мистецтво» Спеціальність 028 «Менеджмент соціокультурної діяльності»
<b>Орієнтація освітньо-професійної програми</b>	Зміст програми спрямований на загальну та професійну підготовку конкурентоздатного фахівця, який володіє сучасними інноваційними технологіями в галузі соціокультурної діяльності
<b>Основний фокус освітньо-професійної програми</b>	Підготовка висококваліфікованих кадрів до організаційно-управлінської, науково-методичної, проектної, педагогічної та соціально-виховної соціокультурної діяльності. Формування комплексу знань, умінь та навичок з менеджменту соціокультурної діяльності

**Опис предметної області**

**Об'єктом** вивчення професійної діяльності бакалаврів постають методи та методики організаційно-управлінської діяльності; принципи та технології стратегічного планування, менеджменту, маркетингу, управління в наданні соціокультурних послуг; технології інформаційно-аналітичної, інноваційної діяльності, розробки, реалізації та оцінки ефективності соціокультурних проєктів; механізми реалізації основних завдань та пріоритетів міжнародних соціокультурних практик та стратегій.

**Цілі навчання:** підготовка компетентних конкурентоспроможних фахівців в галузі менеджменту соціокультурної діяльності, здатних розв'язувати складні спеціалізовані задачі та практичні проблеми у соціокультурній сфері, у сфері освіти та науки, креативної економіки і культуротворчих практик, що передбачає застосування теорій та методів менеджменту культури і характеризується комплексністю та невизначеністю умов.

**Теоретичний зміст предметної області:** поняття, концепції, закони, закономірності, принципи, історичні передумови розвитку менеджменту соціокультурної діяльності; функції, методи, технології організації управлінської соціокультурної діяльності; принципи та механізми забезпечення соціокультурних потреб громадян.

**Методи, методики, технології:** методи та методики організаційно-управлінської діяльності; принципи та технології стратегічного планування, менеджменту, маркетингу, управління в наданні соціокультурних послуг; технології інформаційно-аналітичної, інноваційної діяльності, розробки, реалізації та оцінки ефективності соціокультурних проєктів; механізми реалізації основних завдань та

	<p>пріоритетів міжнародних соціокультурних практик та стратегій.</p> <p><b>Інструменти та обладнання:</b> аудіовізуальні засоби; програмне забезпечення; мережа Internet; електронні ресурси в Google Classroom; інформаційно-комунікаційне обладнання</p>
<b>Особливості програми</b>	<p>Особливості полягають у міждисциплінарній та багатопрофільній підготовці фахівців, яка забезпечується спектром навчальних дисциплін циклу професійної і практичної підготовки, що дозволяють розширити спектр форм, методів, прийомів та технологій надання соціокультурних послуг різним віковим та соціальним категоріям населення.</p> <p>Відмінність програми від інших розкривається через її багатоплановість в управлінській, інноваційній та креативній соціокультурній діяльності</p>
<b>Академічні права випускників</b>	<p>Право продовжити навчання за другим (магістерським) рівнем. Право набуття додаткових кваліфікацій в системі післядипломної освіти</p>
<p><b>4. Придатність випускників до працевлаштування та подальшого навчання</b></p>	
<b>Придатність до працевлаштування</b>	<p>Випускники зможуть працювати в установах туризму та відпочинку, будинках культури, громадських центрах, культурних установах, що опікуються питаннями етнографічних та етнічних груп України, на підприємствах соціально-культурної сфери – в арт-установах, продюсерських центрах, філармоніях, концертних студіях, підприємствах модної індустрії, музеях, у закладах вищої освіти з організації позанавчальної діяльності студентства, тощо, у сфері рекреації та туризму, а також у громадському секторі, реалізувати власні соціокультурні проекти. Бакалавр з менеджменту соціокультурної діяльності може також виконувати професійні обов'язки в освітніх центрах, медичних, санаторно-курортних закладах, установах і організаціях державного,</p>

	<p>громадського і приватного секторів, державних комітетах, обласних, районних, державних адміністраціях, органах місцевого самоврядування, громадських та політичних організаціях. Випускник менеджменту соціокультурної діяльності може займати первинні посади згідно з Національним класифікатором України ДК 003:2010: «Організатори у сфері культури та мистецтва» код 3476; «Інші фахівці у сфері культури та мистецтва», код 3479; «Організатор концертів і лекцій», код 3474; «Організатор культурно-дозвіллевої діяльності», код 3474; «Культурорганізатор дитячих позашкільних закладів», код 3310</p>
<p><b>5. Викладання та оцінювання</b></p>	
<p><b>Викладання та навчання</b></p>	<p>Студентоцентроване навчання, проблемно-орієнтоване навчання, електронне навчання в системі Google Classroom, самонавчання, навчання на основі досліджень скерованих на особистісний саморозвиток студентів, закладаються основи для безперервного продовження освіти протягом усього життя.</p> <p>Викладання проводиться у вигляді: лекцій, мультимедійних лекцій, інтерактивних лекцій, семінарів, практичних занять, дистанційного та самостійного навчання, індивідуальних занять, творчих завдань тощо. Практичні та семінарські заняття проводяться в малих групах, у формі вирішення ситуаційних завдань, ділових ігор, тренінгових програм</p>
<p><b>Оцінювання</b></p>	<p>Оцінювання навчальних досягнень бакалаврів здійснюється за системою ECTS та національною шкалою оцінювання.</p> <p>Поточний контроль – (індивідуальне та фронтальне усне опитування, письмове опитування, тест-контроль, есе, презентації, реферативні повідомлення, практичні завдання; поточний (модульний) тестовий контроль).</p> <p>Підсумковий контроль – екзамени та заліки з</p>

<p>урахуванням накопичених балів у процесі поточного контролю, захист курсової роботи. Державна атестація – атестаційний екзамен</p>
--

## 6. Обсяг кредитів ЄКТС, необхідний для здобуття відповідного ступеня вищої освіти

Обсяг освітньої програми бакалавра на базі повної загальної середньої освіти становить 240 кредитів ЄКТС.

На базі ступеня «молодший бакалавр» («молодший спеціаліст») заклад вищої освіти має право визнати та перезарахувати не більше ніж 120 кредитів ЄКТС, отриманих в межах попередньої освітньої програми підготовки молодшого бакалавра (молодшого спеціаліста).

Мінімум 50% обсягу освітньої програми має бути спрямовано на забезпечення загальних та спеціальних (фахових) компетентностей за даною спеціальністю, визначених Стандартом вищої освіти.

## 7. Перелік компетентностей випускника

<p><b>Інтегральна компетентність (ІК)</b></p>	<p>Здатність розв'язувати складні спеціалізовані завдання, практичні проблеми у соціокультурній сфері та культуротворчих практиках або у процесі навчання, що передбачає застосування певних теорій та методів менеджменту соціокультурної діяльності й характеризується комплексністю та невизначеністю умов</p>
<p><b>Загальні компетентності (ЗК)</b></p>	<p>ЗК1. Здатність застосовувати знання у практичних ситуаціях. ЗК2. Здатність планувати та управляти часом. ЗК3. Знання та розуміння предметної області, професійної діяльності. ЗК4. Здатність спілкуватися державною мовою як усно, так і письмово. ЗК5. Навички використання інформаційних і комунікаційних технологій. ЗК6. Здатність до пошуку, оброблення й аналізу інформації з різних джерел. ЗК7. Здатність генерувати нові ідеї (креативність). ЗК8. Вміння виявляти, ставити та вирішувати проблеми.</p>



	<p>ЗК9. Здатність працювати в команді.</p> <p>ЗК10. Здатність мотивувати людей та рухатися до спільної мети.</p> <p>ЗК11. Здатність працювати в міжнародному контексті.</p> <p>ЗК12. Здатність розробляти та управляти проектами.</p> <p>ЗК13. Здатність виявляти ініціативу та підприємливість.</p> <p>ЗК14. Здатність оцінювати та забезпечувати якість виконуваних робіт.</p> <p>ЗК15. Здатність діяти соціально відповідально та свідомо.</p> <p>ЗК16. Здатність спілкуватися іноземною мовою.</p> <p>ЗК17. Здатність реалізувати свої права і обов'язки як члена суспільства, усвідомлювати цінності громадянського (вільного демократичного) суспільства та необхідність його сталого розвитку, верховенства права, прав і свобод людини, громадянина в Україні.</p> <p>ЗК18. Здатність зберігати та примножувати моральні, культурні, наукові цінності і досягнення суспільства на основі розуміння історії та закономірностей розвитку предметної області, її місця у загальній системі знань про природу і суспільство та у розвитку суспільства: використовувати різні види та форми рухової активності для активного відпочинку та ведення здорового способу життя</p>
<p><b>Спеціальні (фахові, предметні) компетентності (СК)</b></p>	<p>СК19. Здатність критично усвідомлювати взаємозв'язок між культурними, соціальними та економічними процесами.</p> <p>СК20. Здатність аналізувати економічні, екологічні, правові, політичні, соціологічні, технологічні аспекти формування ринку культури.</p> <p>СК21. Здатність визначати стратегічні пріоритети та аналізувати особливості місцевих, регіональних, національних та глобальних стратегій соціокультурного розвитку.</p> <p>СК22. Вміння використовувати адекватний професійний інструментарій для розробки та оперативного управління соціокультурними проектами.</p> <p>СК23. Здатність аналізувати і структурувати організаційну, управлінську проблеми та знаходити конструктивні рішення.</p> <p>СК24. Здатність планувати, управляти та контролювати виконання поставлених завдань та прийнятих рішень.</p> <p>СК25. Здійснювати розподіл повноважень і</p>

	<p>відповідальності на основі їх делегування.</p> <p>СК26. Здатність діяти соціально відповідально.</p> <p>СК27. Здатність дотримуватися норм професійної етики в процесі вирішення соціальних, культурних, економічних питань.</p> <p>СК28. Здатність здійснювати ефективні комунікації та розв'язувати конфліктні ситуації у професійній діяльності.</p> <p>СК29. Здатність виявляти, використовувати, інтерпретувати, критично аналізувати джерела інформації в області менеджменту соціокультурної сфери.</p> <p>СК30. Здатність розробляти та впроваджувати сучасні форми забезпечення соціокультурного партнерства.</p> <p>СК31. Здатність розробляти соціокультурні проекти та забезпечувати їх операційну реалізацію.</p> <p>СК32. Здатність організовувати роботу з різними стейкхолдерами соціокультурної діяльності.</p> <p>СК33. Вміння використовувати сучасні методи обробки інформації для організації та управління соціокультурними процесами.</p> <p>СК34. Здатність створювати соціокультурні послуги</p>
<b>8. Нормативний зміст підготовки здобувачів вищої освіти, сформульований у термінах результатів навчання</b>	
<b>ПРН 1</b>	Визначати базові професійні поняття та використовувати термінологічний апарат менеджера соціокультурної діяльності
<b>ПРН 2</b>	Збирати та впорядковувати інформацію
<b>ПРН 3</b>	Організовувати професійний час
<b>ПРН 4</b>	Здійснювати практичну діяльність відповідно до чинного законодавства
<b>ПРН 5</b>	Оцінювати специфіку застосування принципів управління в соціокультурному менеджменті
<b>ПРН 6</b>	Класифікувати та знаходити інноваційні рішення для створення, реалізації і забезпечення соціокультурних потреб людини
<b>ПРН 7</b>	Здійснювати проектувальну роботу
<b>ПРН 8</b>	Визначати соціокультурний потенціал різних стейкхолдерів культурного життя
<b>ПРН 9</b>	Оцінювати сучасну соціокультурну ситуацію
<b>ПРН 10</b>	Вивчати, узагальнювати та адаптовувати найкращий досвід соціокультурної розбудови
<b>ПРН 11</b>	Виявляти, генерувати і впроваджувати креативні ідеї в

	професійну діяльність
<b>ПРН 12</b>	Формулювати, аргументувати професійні завдання
<b>ПРН 13</b>	Обґрунтовувати управлінські рішення
<b>ПРН 14</b>	Оцінювати наслідки прийнятих організаційно-управлінських рішень
<b>ПРН 15</b>	Вміти встановлювати діалог з різними професійними суб'єктами та групами
<b>ПРН 16</b>	Знати як застосувати сучасні технології управління людськими ресурсами
<b>ПРН 17</b>	Формувати професійні мережі, адвокації та лобіювати інтереси проєкта/сектора (галузі)
<b>ПРН 18</b>	Проявляти самостійність суджень та самокритичність у процесі дискусії
<b>ПРН 19</b>	Володіти інструментами фінансово-економічного забезпечення соціокультурної діяльності
<b>9. Ресурсне забезпечення реалізації програми</b>	
<b>Кадрове забезпечення</b>	До реалізації програми залучаються науково-педагогічні працівники з науковими ступенями, почесними та вченими званнями, а також висококваліфіковані спеціалісти. З метою підвищення фахового рівня всі науково-педагогічні працівники мають один раз на п'ять років проходити стажування, в т.ч. закордонні
<b>Матеріально-технічне забезпечення</b>	Навчальний корпус, театральні зали, комп'ютерні класи, мультимедійне обладнання, танцювальні зали, спортивний зал, пункт харчування, гуртожиток; крім того студенти мають змогу займатись в провідних закладах культури області
<b>Інформаційне та навчально-методичне забезпечення</b>	- точки бездротового доступу до мережі Інтернет; - необмежений доступ до мережі Інтернет; - бібліотека; - комп'ютери, програмне забезпечення, мультимедійні комплекси для організації освітнього процесу з інноваційними технологіями AMD Sempron 145, світлова апаратура, пульт управління «Дімер», мікшерний пульт, радіомікрофон, підсилювачі звуку тощо; - навчальні плани; - робочі навчальні плани; - графіки освітнього процесу; - навчально-методичні комплекси дисциплін: робочі програми дисциплін; силабуси; методичні вказівки щодо виконання самостійної та індивідуальної роботи

	студентів з навчальних дисциплін; програми практик; критерії оцінювання рівня підготовки; пакети комплексних контрольних робіт
<b>10. Академічна мобільність</b>	
<b>Національна кредитна мобільність</b>	Інститут має договори про співпрацю з Київською академією керівних кадрів культури і мистецтв, Рівненським гуманітарним державним університетом.
<b>Міжнародна кредитна мобільність</b>	Інститут має договори про співпрацю з Будапештським училищем музичних та драматичних мистецтв ім. Еґріші Бені (Угорщина), 2016 р., Пряшівською консерваторією ім. Дезидерія Кардоша (Словаччина), 2017 р., з університетом ім. Яна Длугоша в м. Ченстохові (Польща), 2019 р.

## II. Перелік компонент освітньо-професійної програми

та їх логічна послідовність

### 2.1. Перелік компонент ОПП

Код н/д		Компонент освітньої-професійної програми (навчальні дисципліни, курсові роботи, практики, кваліфікаційна робота)	Кількість кредитів	Форма підсумкового контролю
1	2	3	4	5
<b>1. ОBOB'ЯЗKOBІ КОМПОНЕНТИ ОСВІТНЬО-ПРОФЕСІЙНОЇ ПРОГРАМИ</b>				
OK1		Українська мова (за професійним спрямуванням)	3	екзамен
OK2		Іноземна мова	8	залік екзамен
OK3		Філософія	4	екзамен
OK4		Безпека життєдіяльності та охорона праці	3	залік
OK5		Історія української державності і культури	3	екзамен
OK6		Вступ до спеціальності	3	залік
OK7		Масова та елітарна культура	3	залік
OK8		Сучасна регіональна культурна політика	3	залік
OK9		Міжнаціональна та міжконфесійна толерантність	4	залік
OK10		Документообіг та інформаційне забезпечення в соціокультурній	4	екзамен

	сфері		
OK11	Загальна педагогіка і психологія	4	екзамен
OK12	Комунікативний практикум	4	залік
OK13	Історія та теорія соціокультурної діяльності	5	екзамен
OK14	Стратегічний та інноваційний менеджмент	5	екзамен
OK15	Права людини та правові основи соціокультурної діяльності	4	екзамен
OK16	Конфліктологія	4	залік
OK17	Основи наукових досліджень	3	залік
OK18	Івент-менеджмент	10	залік, екзамен
OK19	Основи сценарної майстерності	4	залік
OK20	Проектний менеджмент та фандрайзінг в соціокультурній діяльності	4	екзамен
OK21	Іміджологія та брендинг в СКД	5	залік
OK22	Режисура масових та дозвіллевих практик	5	екзамен
OK23	Адміністрування соціокультурними установами	4	екзамен
OK24	Менеджмент соціокультурної діяльності	10	залік екзамен
OK25	Фінанси та економіка соціокультурної діяльності	5	екзамен
OK26	Країнознавство	5	залік
OK27	Корпоративна культура та тімбілдінг	3	екзамен
OK28	Картографія соціально-культурного середовища регіону	3	залік
OK29	Зв'язки з громадськістю та реклама в соціокультурній діяльності	3	екзамен
OK30	Ігротехнології: теорія та методика ігрової діяльності	5	залік
OK31	Майстерність ведучого та конференсу	3	залік
OK32	Технології е-офісу	4	залік
OK33	Мультимедійні технології в менеджменті	4	екзамен



OK34		Технології комунікаційного впливу	5	екзамен
OK35		Курсова робота з Менеджменту соціокультурної діяльності	2	диф. залік
OK36		Курсова робота з Івент-менеджменту	2	диф. залік
OK37		Підготовка до атестаційного екзамену	3	екзамен
OK38		Навчальна практика (ознайомча)	6	диф. залік
OK39		Виробнича практика (менеджерська)	6	диф. залік
OK40		Виробнича (переддипломна) практика	12	диф. залік
<b>Загальний обсяг обов'язкових компонент</b>			<b>180</b>	
<b>2. ВИБІРКОВІ КОМПОНЕНТИ ОСВІТНЬО-ПРОФЕСІЙНОЇ ПРОГРАМИ</b>				
ВБ1	ВБ1.1	Релігієзнавство / Теорія міжкультурної комунікації	3	залік
	ВБ1.2	Політологія / Соціологія	3	залік
	ВБ1.3	Глобалістика / Економіка культури та мистецтва	3	залік
	ВБ1.4	Філософія культури / Культурологія	3	залік
ВБ2		Організація дозвілля для неповносправних / Арт-терапевтичні технології в соціокультурній сфері	3	залік
ВБ3		Пам'яткознавство та охорона музейних пам'яток / Галузі культурної індустрії	3	залік
ВБ4		Стратегічне планування / Договірна практика в Івент-менеджменті в Україні та світі / Управління проектами	3	залік
ВБ5		Дозвілля в зарубіжних країнах / Світова соціокультурна практика	3	залік
ВБ6		Драматургія масових свят / Організація приватних свят	3	залік
ВБ7		Ігровий практикум / Активні види дозвілля	3	залік
ВБ8		Основи туристичної діяльності /	3	залік

		Організація екскурсійної діяльності		
ВБ9		Системний аналіз культурного простору / Основи створення веб-сторінок / Інформаційно-комунікаційні технології	3	залік
ВБ10		Електронне врядування у сфері культури / Управління публічним сектором культури / Ринок Івент послуг	3	залік
ВБ11		Постановка голосу / Музичний інструмент / Ритміка і хореографія / Акторський тренінг / Сценічна мова	3	залік
ВБ12		Мережевий етикет / Маркетингові дослідження / Менеджмент соціальних мереж	3	залік
ВБ13		Організація конференцій та ділових зустрічей / Виставкова діяльність	3	залік
ВБ14		Організація конкурсно-ігрових та спортивно-масових заходів / Фестивальна діяльність	3	залік
ВБ15		Ораторське мистецтво / Майстерність актора / Спічрайтинг та риторика	3	залік
ВБ16		Теорія та практика культурного бренду / Культурно-мистецькі програми	3	залік
ВБ17		Сценографія / Декоративно-художнє оформлення	3	залік
<b>Загальний обсяг вибірових компонент</b>			<b>60</b>	
<b>Загальний обсяг освітньо-професійної програми</b>			<b>240</b>	

## 2.2. Форми атестації здобувачів вищої освіти

<b>Форми атестації здобувачів вищої освіти</b>	Атестація здійснюється у формі: атестаційного екзамену
<b>Вимоги до атестаційного екзамену</b>	Атестаційний екзамен має передбачати перевірку досягнення результатів навчання; інтегральної, загальних та фахових компетентностей, визначених стандартом та освітньо-професійною програмою



структурно-логічна схема освітньої програм

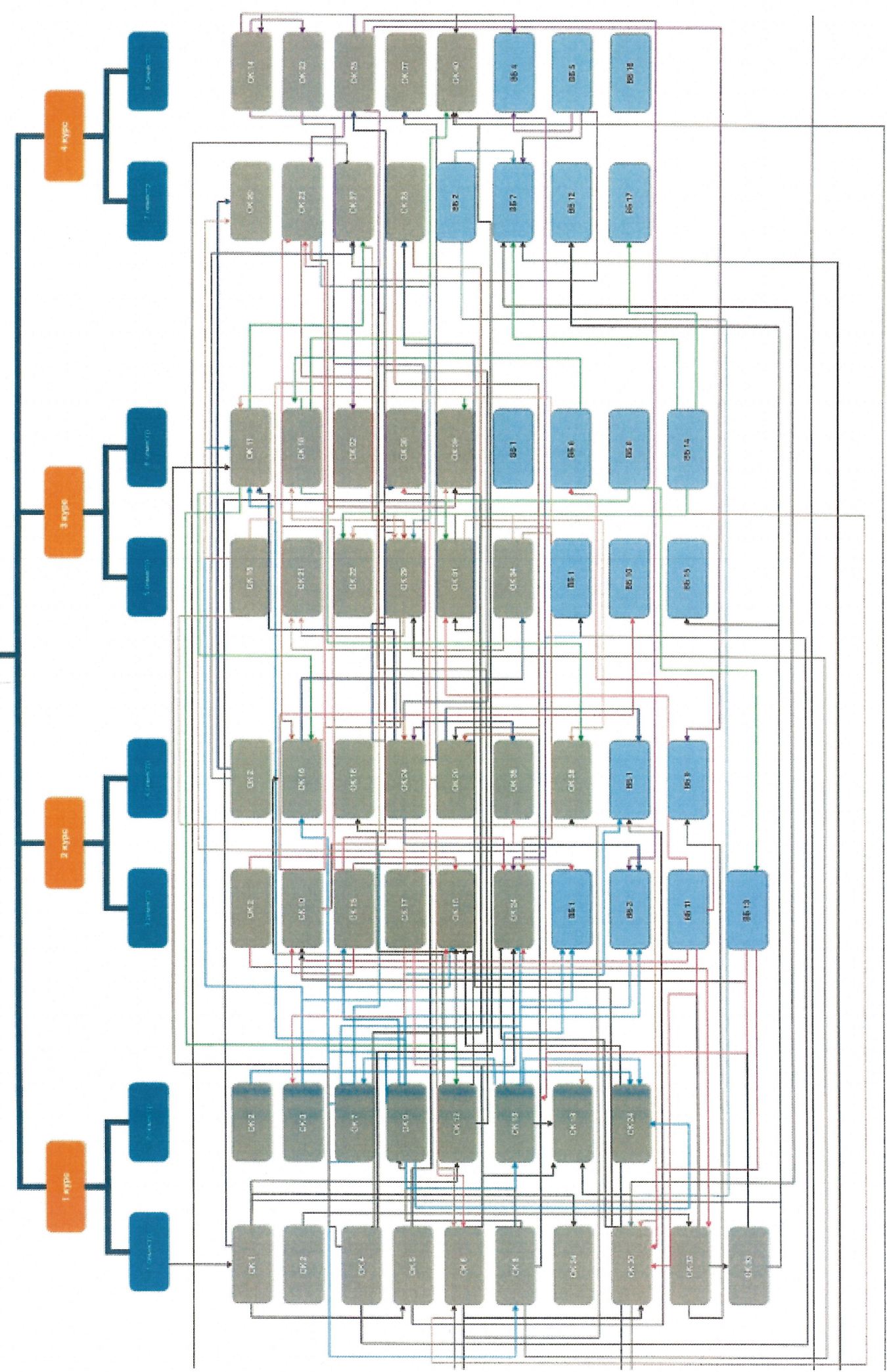

## Матриця відповідності програмних компетентностей компонентам освітньої програми

Класифікація компетентностей за НРК	Знання	Уміння	Комунікація	Автономія та відповідальність
<b>Загальні компетентності</b>				
ЗК 1. Здатність застосовувати знання у практичних ситуаціях		+		
ЗК 2. Здатність планувати час та управляти ним		+		+
ЗК 3. Знання та розуміння предметної області та розуміння професійної діяльності	+			
ЗК 4. Здатність спілкуватися державною мовою як усно, так і письмово	+	+	+	
ЗК 5. Навички використання інформаційних і комунікаційних технологій		+	+	
ЗК 6. Здатність до пошуку, оброблення й аналізу інформації з різних джерел	+	+		
ЗК 7. Здатність генерувати нові ідеї (креативність)	+	+		
ЗК 8. Вміння виявляти, ставити та вирішувати проблеми		+		+
ЗК 9. Здатність працювати в команді	+	+	+	+
ЗК 10. Здатність мотивувати людей та рухатися до спільної мети		+	+	+
ЗК 11. Здатність працювати в міжнародному контексті	+	+	+	
ЗК 12. Здатність розробляти проекти та управляти ними		+	+	+
ЗК 13. Здатність проявляти та виявляти ініціативу та підприємливість	+	+		
ЗК 14. Здатність оцінювати та забезпечувати якість виконуваних робіт	+	+		
ЗК 15. Здатність діяти соціально відповідально та свідомо		+		+
ЗК 16. Здатність спілкуватися іноземною мовою	+	+	+	
ЗК 17. Здатність реалізувати свої права і обов'язки як члена суспільства, усвідомлювати цінності громадянського (вільного демократичного) суспільства та необхідність його сталого розвитку, верховенства права, прав і свобод людини, громадянина в Україні	+	+	+	
ЗК 18. Здатність зберігати та примножувати моральні, культурні, наукові цінності і досягнення суспільства на основі розуміння історії та закономірностей розвитку предметної області, її місця у загальній системі знань про природу і суспільство та у розвитку суспільства, техніки і технологій, використовувати різні види та форми рухової активності для активного відпочинку та ведення здорового способу життя	+	+	+	



Спеціальні (фахові, предметні) компетентності				
СК 19. Здатність критично усвідомлювати взаємозв'язок між культурними, соціальними та економічними процесами	+	+		
СК 20. Здатність аналізувати економічні, екологічні, правові, політичні, соціологічні, технологічні аспекти формування ринку культури	+	+		
СК 21. Здатність визначати стратегічні пріоритети та аналізувати особливості місцевих, регіональних, національних та глобальних стратегій соціокультурного розвитку		+		
СК 22. Вміння використовувати адекватний професійний інструментарій для розробки та оперативного управління соціокультурними проектами	+	+		
СК 23. Здатність аналізувати і структурувати організаційну, управлінську проблеми та знаходити конструктивні рішення	+	+		+
СК 24. Здатність планувати, управляти та контролювати виконання поставлених завдань та прийнятих рішень		+		+
СК 25. Здійснювати розподіл повноважень і відповідальності на основі їх делегування.		+		+
СК 26. Здатність діяти соціально відповідально	+			
СК 27. Здатність дотримуватися норм професійної етики в процесі вирішення соціальних, культурних, економічних питань	+	+		
СК 28. Здатність здійснювати ефективні комунікації та розв'язувати конфліктні ситуації у професійній діяльності	+		+	
СК 29. Здатність виявляти, використовувати, інтерпретувати, критично аналізувати джерела інформації в області менеджменту соціокультурної сфери	+	+		
СК 30. Здатність розробляти та впроваджувати сучасні форми забезпечення соціокультурного партнерства	+	+		
СК 31. Здатність розробляти соціокультурні проекти та забезпечувати їх операційну реалізацію	+	+		+
СК 32. Здатність організувати роботу з різними стейкхолдерами соціокультурної діяльності		+	+	
СК 33. Вміння використовувати сучасні методи обробки інформації для організації та управління соціокультурними процесами	+	+		
СК 34. Здатність створювати соціокультурні послуги	+	+		













## **Вимоги до наявності системи внутрішнього забезпечення якості вищої освіти**

У Комунальному закладі вищої освіти «Ужгородський інститут культури і мистецтв» Закарпатської обласної ради функціонує система забезпечення якості освітньої діяльності та якості вищої освіти (система внутрішнього забезпечення якості), яка передбачає здійснення таких процедур і заходів:

- 1) визначення принципів та процедур забезпечення якості вищої освіти;
- 2) здійснення моніторингу та періодичного перегляду освітніх програм;
- 3) щорічне оцінювання здобувачів вищої освіти, науково-педагогічних і педагогічних працівників закладу вищої освіти та регулярне оприлюднення результатів таких оцінювань на офіційному сайті закладу вищої освіти, на інформаційних стендах та в будь-який інший спосіб;
- 4) забезпечення підвищення кваліфікації педагогічних, наукових і науково-педагогічних працівників;
- 5) забезпечення наявності необхідних ресурсів для організації освітнього процесу, у тому числі самостійної роботи студентів, за кожною освітньою програмою;
- 6) забезпечення наявності інформаційних систем для ефективного управління освітнім процесом;
- 7) забезпечення публічності інформації про освітні програми, ступені вищої освіти та кваліфікації;
- 8) забезпечення ефективної системи запобігання та виявлення академічного плагіату у наукових працях працівників закладів вищої освіти і здобувачів вищої освіти;
- 9) інших процедур і заходів.

Система забезпечення закладом вищої освіти якості освітньої діяльності та якості вищої освіти (система внутрішнього забезпечення якості) за поданням Комунального закладу вищої освіти «Ужгородський інститут культури і мистецтв» Закарпатської обласної ради оцінюється Національним агентством із забезпечення якості вищої освіти або акредитованими ним незалежними установами оцінювання та забезпечення якості вищої освіти на предмет її відповідності вимогам до системи забезпечення якості вищої освіти, що затверджуються Національним агентством із забезпечення якості вищої освіти, та міжнародним стандартам і рекомендаціям щодо забезпечення якості вищої освіти.

Гарантка освітньої програми,  
керівниця проєктної групи



Марія АПШАЙ

## ПОЯСНЮВАЛЬНА ЗАПИСКА

Стандарт вищої освіти є державним нормативним документом, в якому визначається сукупність вимог до змісту та результатів освітньої діяльності вищих навчальних закладів і наукових установ за рівнем вищої освіти «бакалавр» в межах спеціальності 028 «Менеджмент соціокультурної діяльності» галузі знань 02 «Культура і мистецтво».

Стандарт використовується для визначення та оцінювання якості змісту та результатів освітньої діяльності вищих навчальних закладів (наукових установ) і визначає такі вимоги до освітньої програми:

- обсяг кредитів ЄКТС, необхідний для здобуття відповідного ступеня вищої освіти;
- перелік компетентностей випускника;
- нормативний зміст підготовки здобувачів вищої освіти, сформульований у термінах результатів навчання;
- форми атестації здобувачів вищої освіти;
- вимоги до наявності системи внутрішнього забезпечення якості вищої освіти.

Вищий навчальний заклад самостійно визначає перелік дисциплін, практик та інших видів навчальної діяльності, необхідний для набуття означених Стандартом компетентностей. Нормативний зміст підготовки визначається дисциплінами, що забезпечують досягнення програмних результатів навчання. При описі окремих дисциплін, практик та інших видів навчальної діяльності потрібно визначити мету їх вивчення (компетентності, на формування яких направлена дана дисципліна) та конкретні заплановані результати навчання, які забезпечать досягнення програмних результатів навчання.

Наведений в Стандарті перелік компетентностей і програмних результатів навчання не є вичерпним. Вищі навчальні заклади при формуванні профілю освітніх програм зазначають додаткові компетентності і програмні результати навчання, які відповідають варіативній складовій конкретної спеціалізації.

Вищий навчальний заклад може присвоювати додаткову кваліфікацію в дипломі.

За наявності відповідного обґрунтування, вищий навчальний заклад може запропонувати в освітній програмі професійні кваліфікації та умови їх присвоєння. Освітня, професійна та додаткова кваліфікації надаються

випускнику на підставі виконаного навчального плану обраної спеціалізації та позитивної оцінки на визначених в Стандарті формах атестації.

Вищий навчальний заклад має право рішенням вченої ради визначати обсяг і структуру кваліфікаційної роботи, а також зміст і форму комплексного фахового атестаційного екзамену (визначається для кожної спеціалізації відповідно до освітньої програми ЗВО).

У випадку, якщо основною формою атестації здобувачів вищої освіти є захист (демонстрація) кваліфікаційної роботи, то до загальних та спеціальних (фахових) компетентностей навчального закладу доцільно додати ті, що стосуються здатності проведення досліджень на відповідному рівні. Рекомендованим є вибір спеціальних (фахових, предметних) компетентностей з переліків проекту TUNING (які, проте, не є вичерпними).

Матриця відповідності визначених Стандартом компетентностей дескрипторам НРК та матриця відповідності визначених Стандартом результатів навчання та компетентностей представлені в Таблицях 1 і 2.